



01G.DN20
02G.DN20
07G.04.DN20
07G.DN20

Barberi®
RUBINETTERIE INDUSTRIALI s.r.l.

BARBERI RUBINETTERIE INDUSTRIALI s.r.l. a socio unico
Via Monte Fenere, 7 - 13018 VAL D'AGUGLIA (VC) - ITALY
Tel. +39 0163 48284 - barberi@barberi.it

EN 60730-1-2016
EN 60730-2-14+A1+A11+A2
EN 60529

230 Vac
5-60 °C

Code	Connections	Kv	Pump	Adjustment range	Actuator
01G.DN20.00X	G1-M-G1 (1-M-G3/4-F)	-	WITHOUT PUMP	-	-
01G.DN20.0P	G1-M-G1 (1-M-G3/4-F)	-	Wilo Para 15-1307-5059-S	-	-
01G.DN20.0DL	G1-M-G1 (1-M-G3/4-F)	-	Grundfos UPMS AUTO 15-70 130	-	-
01G.DN20.0F	G1-M-G1 (1-M-G3/4-F)	-	(Extra EU) UPSO 15-65 130	-	-
02G.DN20.00	G1-M-G1 (1-M-G3/4-F)	3.5	WITHOUT PUMP	30-60 °C	-
02G.DN20.0P	G1-M-G1 (1-M-G3/4-F)	3.5	Wilo Para 15-1307-5059-S	30-60 °C	-
02G.DN20.0DL	G1-M-G1 (1-M-G3/4-F)	3.5	Grundfos UPMS AUTO 15-70 130	30-60 °C	-
02G.DN20.0F	G1-M-G1 (1-M-G3/4-F)	3.5	(Extra EU) UPSO 15-65 130	30-60 °C	-
02G.DN20.0E	G1-M-G1 (1-M-G3/4-F)	3.5	(Extra EU) UPSO 15-65 130	25-50 °C	-
07G.DN20.04X	G1-M-G1 (1-M-G3/4-F)	4	WITHOUT PUMP	-	3 point
07G.DN20.04P	G1-M-G1 (1-M-G3/4-F)	4	Wilo Para 15-1307-5059-S	-	3 point
07G.DN20.04L	G1-M-G1 (1-M-G3/4-F)	4	Grundfos UPMS AUTO 15-70 130	-	3 point
07G.DN20.04F	G1-M-G1 (1-M-G3/4-F)	4	(Extra EU) UPSO 15-65 130	-	3 point
07G.DN20.04E	G1-M-G1 (1-M-G3/4-F)	4	(Extra EU) UPSO 15-65 130	25-50 °C	-
07G.DN20.04L	G1-M-G1 (1-M-G3/4-F)	4	Grundfos UPMS AUTO 15-70 130	-	3 point
07G.DN20.04F	G1-M-G1 (1-M-G3/4-F)	4	(Extra EU) UPSO 15-65 130	-	3 point

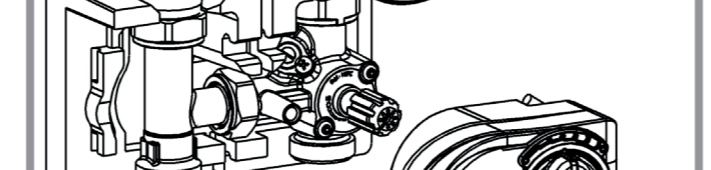
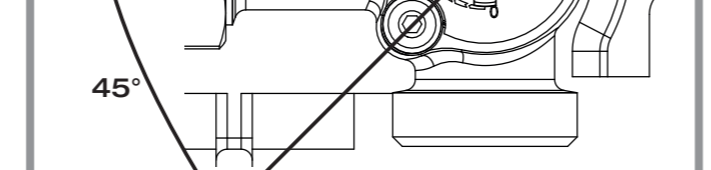
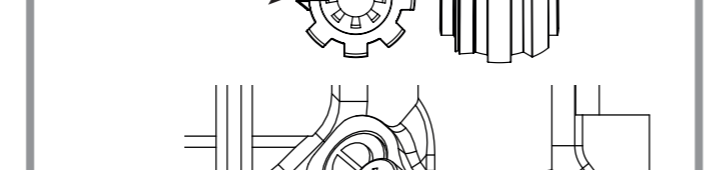
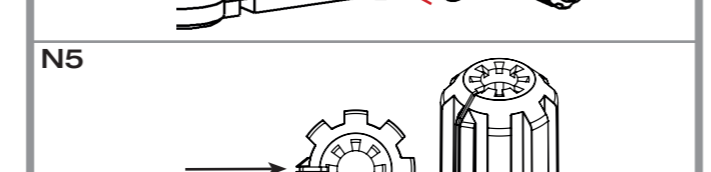
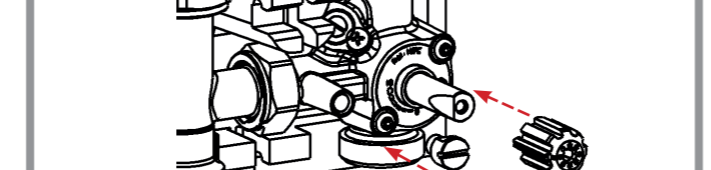
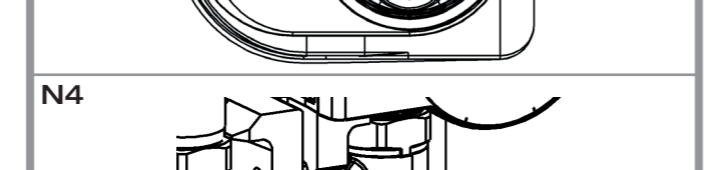
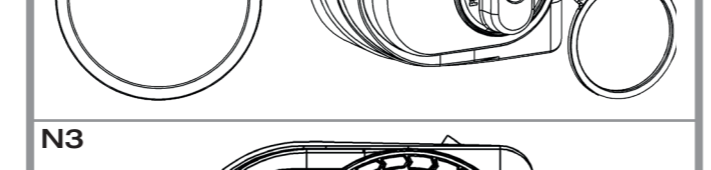
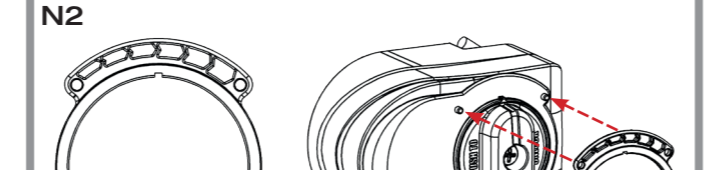
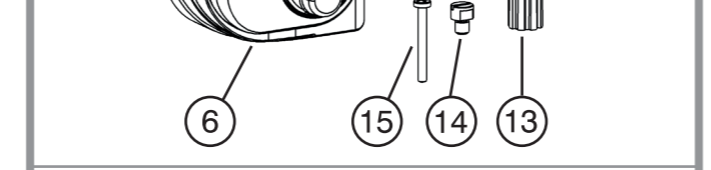
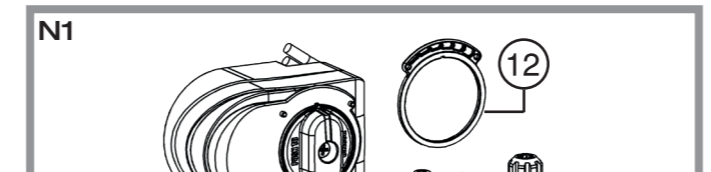
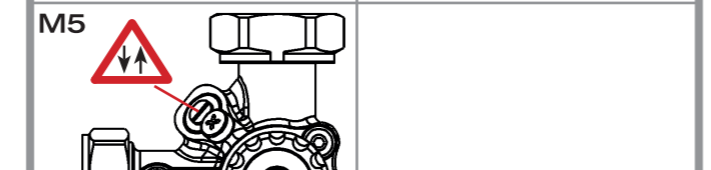
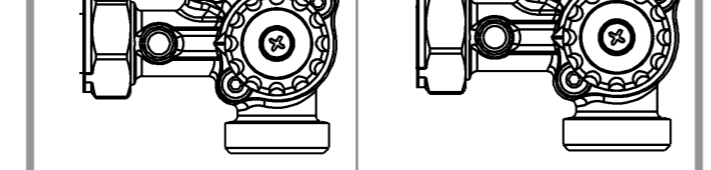
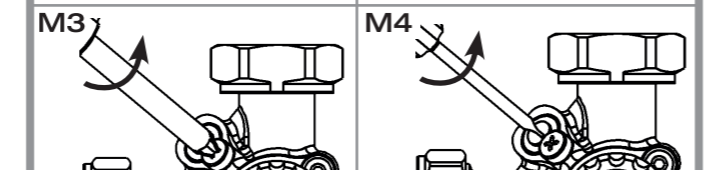
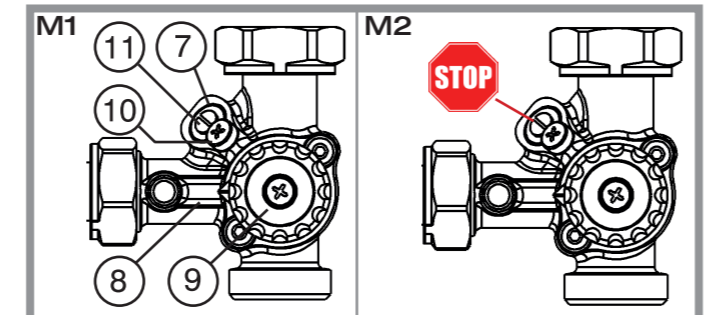
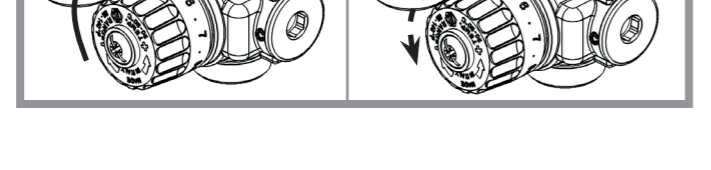
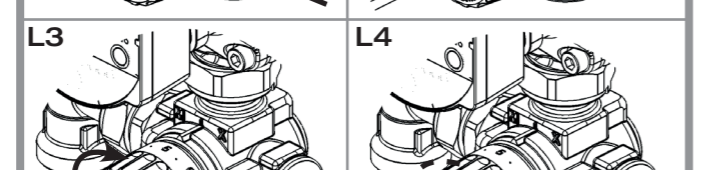
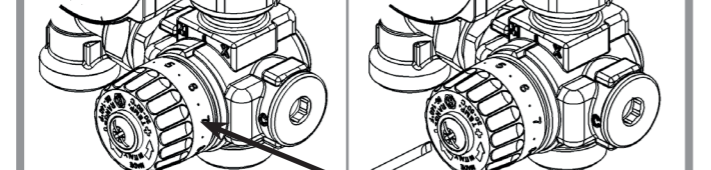
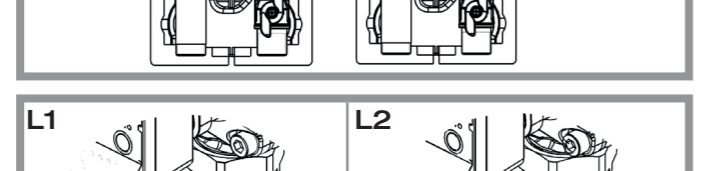
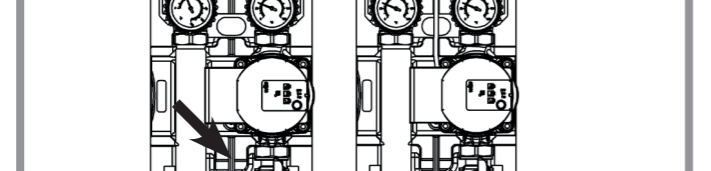
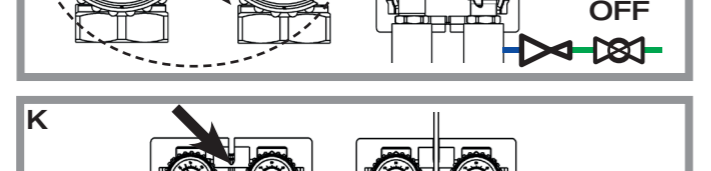
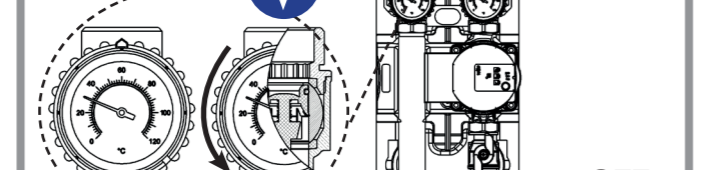
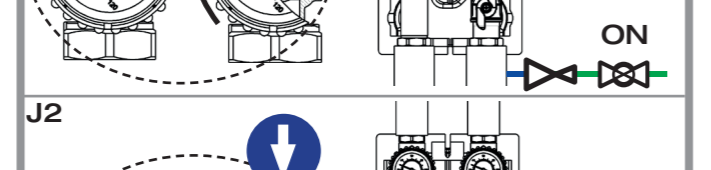
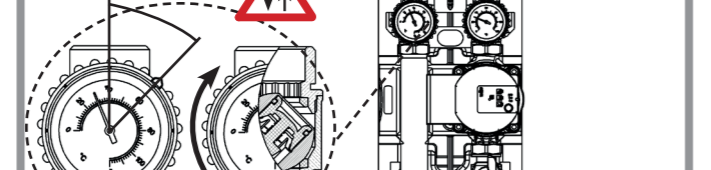
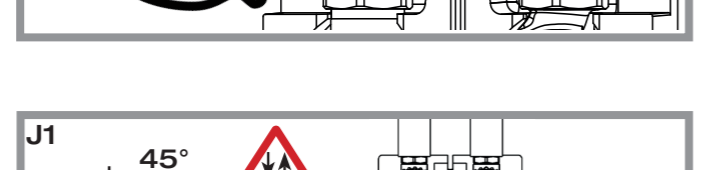
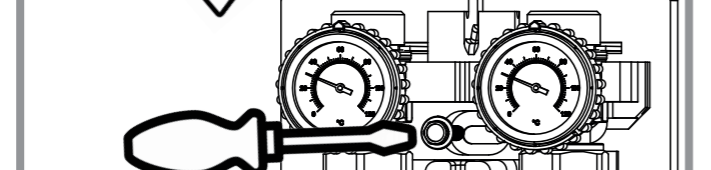
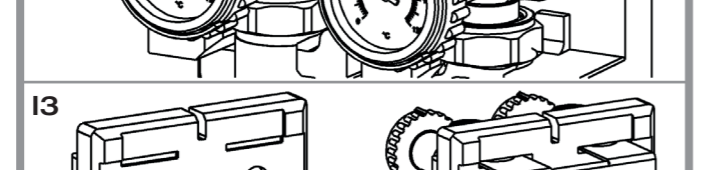
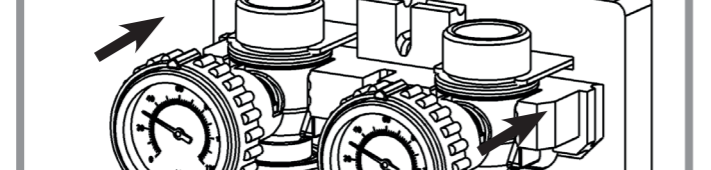
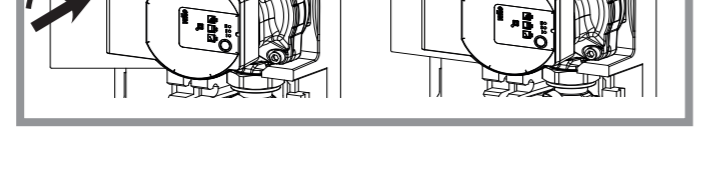
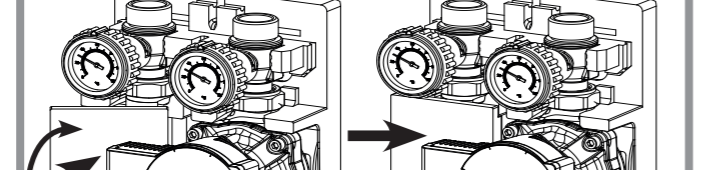
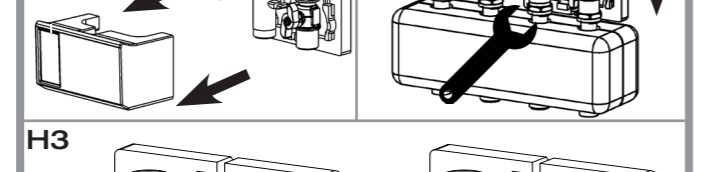
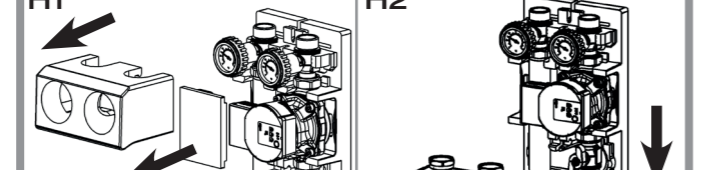
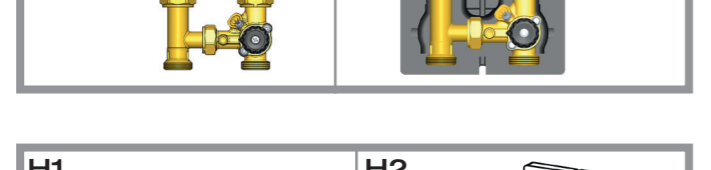
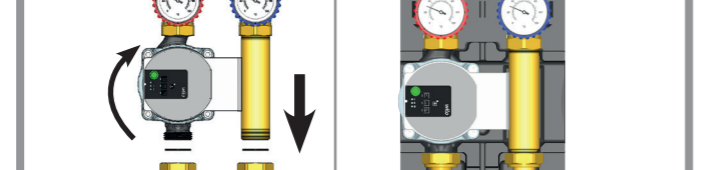
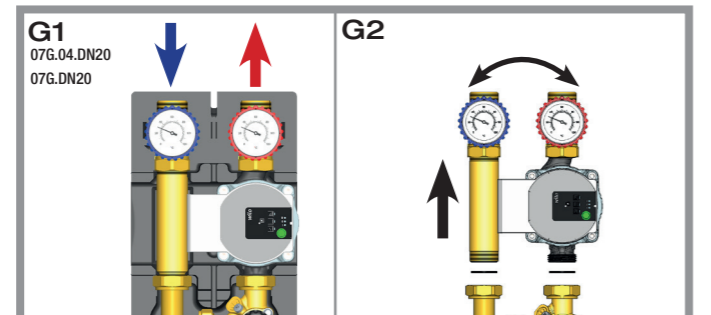
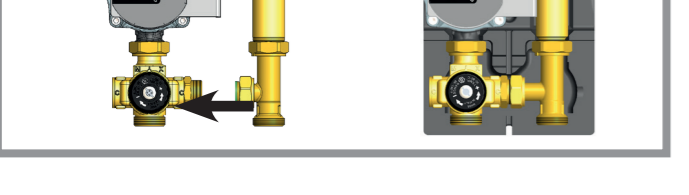
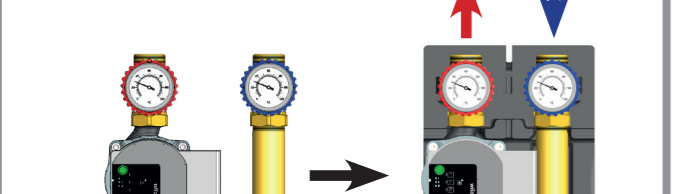
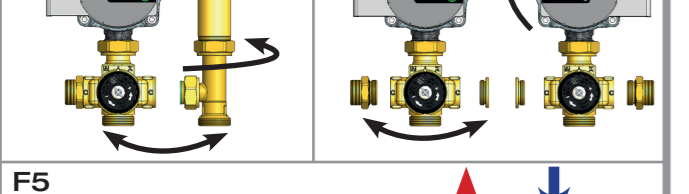
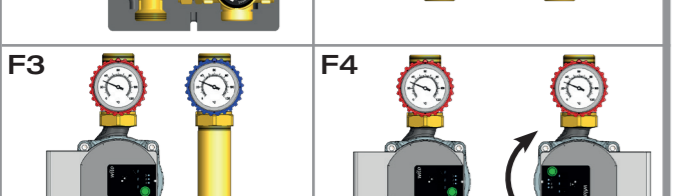
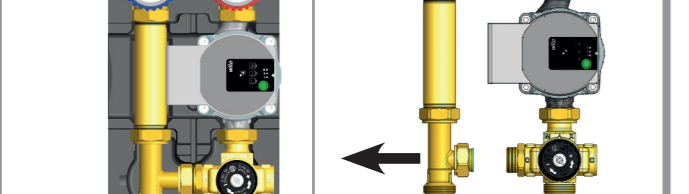
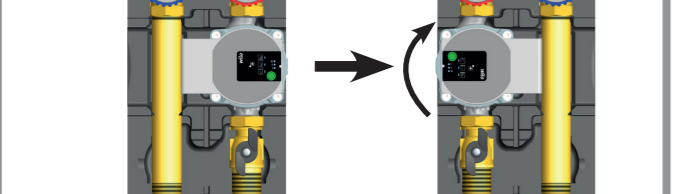
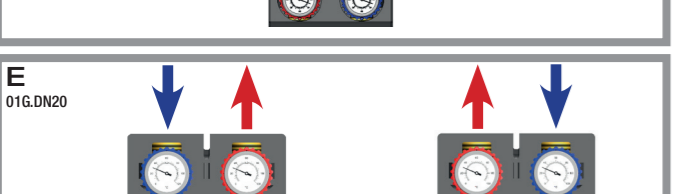
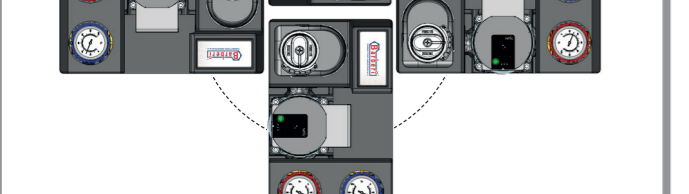
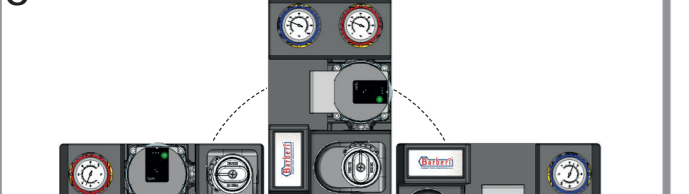
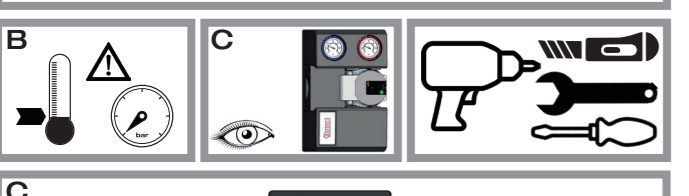
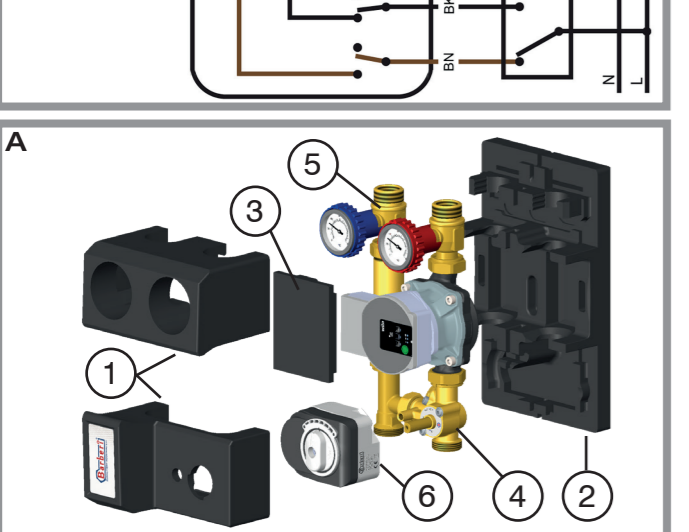
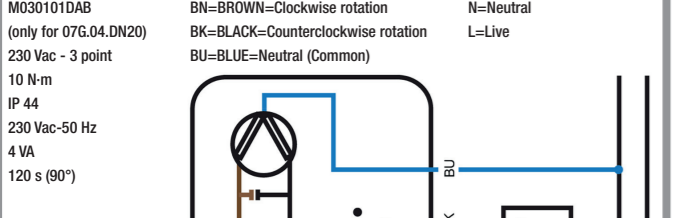

INSTALLATIONS-, BETRIEBS- UND WARTUNGSANWEISUNGEN
Wir danken uns, dass Sie sich für ein Produkt von Barberi entschieden haben. Weitere Produktinformationen finden Sie auf unserer Homepage www.barberi.it

PUMPEN- UND REGLERGRUPPEN DN 20
HINWEISE
Diese Anleitung muss vor Installation und Wartung des Produkts gelesen und verstanden worden sein.

BEDEUTUNG DES SYMBOLS **ACHTUNG! DIE MISSACHTUNG DIESER ANWEISUNGEN KÖNNTE MENSCHEN, TIERE UND GEGENSTÄNDE GEFÄHRDEN.**

BEDEUTUNG DES SYMBOLS **ACHTUNG! DIE MISSACHTUNG DIESER ANWEISUNGEN KÖNNTE MENSCHEN, TIERE UND GEGENSTÄNDE GEFÄHRDEN.**

BEDEUTUNG DES SYMBOLS **ACHTUNG! DIE MISSACHTUNG DIESER ANWEISUNGEN KÖNNTE MENSCHEN, TIERE UND GEGENSTÄNDE GEFÄHRDEN.**

BEDEUTUNG DES SYMBOLS **ACHTUNG! DIE MISSACHTUNG DIESER ANWEISUNGEN KÖNNTE MENSCHEN, TIERE UND GEGENSTÄNDE GEFÄHRDEN.**

BEDEUTUNG DES SYMBOLS **ACHTUNG! DIE MISSACHTUNG DIESER ANWEISUNGEN KÖNNTE MENSCHEN, TIERE UND GEGENSTÄNDE GEFÄHRDEN.**

BEDEUTUNG DES SYMBOLS **ACHTUNG! DIE MISSACHTUNG DIESER ANWEISUNGEN KÖNNTE MENSCHEN, TIERE UND GEGENSTÄNDE GEFÄHRDEN.**

BEDEUTUNG DES SYMBOLS **ACHTUNG! DIE MISSACHTUNG DIESER ANWEISUNGEN KÖNNTE MENSCHEN, TIERE UND GEGENSTÄNDE GEFÄHRDEN.**

BEDEUTUNG DES SYMBOLS **ACHTUNG! DIE MISSACHTUNG DIESER ANWEISUNGEN KÖNNTE MENSCHEN, TIERE UND GEGENSTÄNDE GEFÄHRDEN.**

BEDEUTUNG DES SYMBOLS **ACHTUNG! DIE MISSACHTUNG DIESER ANWEISUNGEN KÖNNTE MENSCHEN, TIERE UND GEGENSTÄNDE GEFÄHRDEN.**

BEDEUTUNG DES SYMBOLS **ACHTUNG! DIE MISSACHTUNG DIESER ANWEISUNGEN KÖNNTE MENSCHEN, TIERE UND GEGENSTÄNDE GEFÄHRDEN.**

BEDEUTUNG DES SYMBOLS **ACHTUNG! DIE MISSACHTUNG DIESER ANWEISUNGEN KÖNNTE MENSCHEN, TIERE UND GEGENSTÄNDE GEFÄHRDEN.**

BEDEUTUNG DES SYMBOLS **ACHTUNG! DIE MISSACHTUNG DIESER ANWEISUNGEN KÖNNTE MENSCHEN, TIERE UND GEGENSTÄNDE GEFÄHRDEN.**

BEDEUTUNG DES SYMBOLS **ACHTUNG! DIE MISSACHTUNG DIESER ANWEISUNGEN KÖNNTE MENSCHEN, TIERE UND GEGENSTÄNDE GEFÄHRDEN.**

BEDEUTUNG DES SYMBOLS **ACHTUNG! DIE MISSACHTUNG DIESER ANWEISUNGEN KÖNNTE MENSCHEN, TIERE UND GEGENSTÄNDE GEFÄHRDEN.**

INSTRUCTIONS D'INSTALLATION, D'UTILISATION ET D'ENTRETIEN
Nous vous remercions d'avoir choisi un produit Barberi. Vous trouverez de plus amples informations sur le produit sur notre site www.barberi.it

GROUPES DE DISTRIBUTION ET DE RÉGULATION DN 20
AVERTISSEMENTS
Ce manuel d'instructions doit être lu et compris avant d'installer ou d'effectuer une intervention d'entretien sur le produit.

AVERTISSEMENTS
Ce manuel d'instructions doit être lu et compris avant d'installer ou d'effectuer une intervention d'entretien sur le produit.

AVERTISSEMENTS
Ce manuel d'instructions doit être lu et compris avant d'installer ou d'effectuer une intervention d'entretien sur le produit.

AVERTISSEMENTS
Ce manuel d'instructions doit être lu et compris avant d'installer ou d'effectuer une intervention d'entretien sur le produit.

AVERTISSEMENTS
Ce manuel d'instructions doit être lu et compris avant d'installer ou d'effectuer une intervention d'entretien sur le produit.

AVERTISSEMENTS
Ce manuel d'instructions doit être lu et compris avant d'installer ou d'effectuer une intervention d'entretien sur le produit.

AVERTISSEMENTS
Ce manuel d'instructions doit être lu et compris avant d'installer ou d'effectuer une intervention d'entretien sur le produit.

AVERTISSEMENTS
Ce manuel d'instructions doit être lu et compris avant d'installer ou d'effectuer une intervention d'entretien sur le produit.

AVERTISSEMENTS
Ce manuel d'instructions doit être lu et compris avant d'installer ou d'effectuer une intervention d'entretien sur le produit.

AVERTISSEMENTS
Ce manuel d'instructions doit être lu et compris avant d'installer ou d'effectuer une intervention d'entretien sur le produit.

AVERTISSEMENTS
Ce manuel d'instructions doit être lu et compris avant d'installer ou d'effectuer une intervention d'entretien sur le produit.

AVERTISSEMENTS
Ce manuel d'instructions doit être lu et compris avant d'installer ou d'effectuer une intervention d'entretien sur le produit.

AVERTISSEMENTS
Ce manuel d'instructions doit être lu et compris avant d'installer ou d'effectuer une intervention d'entretien sur le produit.

AVERTISSEMENTS
Ce manuel d'instructions doit être lu et compris avant d'installer ou d'effectuer une intervention d'entretien sur le produit.

AVERTISSEMENTS
Ce manuel d'instructions doit être lu et compris avant d'installer ou d'effectuer une intervention d'entretien sur le produit.

INSTRUCCIONES DE INSTALACIÓN, USO Y MANTENIMIENTO
Gracias por escoger un producto Barberi. Encontrará más información sobre este dispositivo en la página www.barberi.it

GRUPOS DE DISTRIBUCIÓN Y REGULACIÓN DN 20
ADVERTENCIAS
Lea este manual de instrucciones antes de instalar el producto o hacer el mantenimiento.

ADVERTENCIAS
Lea este manual de instrucciones antes de instalar el producto o hacer el mantenimiento.

ADVERTENCIAS
Lea este manual de instrucciones antes de instalar el producto o hacer el mantenimiento.

ADVERTENCIAS
Lea este manual de instrucciones antes de instalar el producto o hacer el mantenimiento.

ADVERTENCIAS
Lea este manual de instrucciones antes de instalar el producto o hacer el mantenimiento.

ADVERTENCIAS
Lea este manual de instrucciones antes de instalar el producto o hacer el mantenimiento.

ADVERTENCIAS
Lea este manual de instrucciones antes de instalar el producto o hacer el mantenimiento.

ADVERTENCIAS
Lea este manual de instrucciones antes de instalar el producto o hacer el mantenimiento.

ADVERTENCIAS
Lea este manual de instrucciones antes de instalar el producto o hacer el mantenimiento.

ADVERTENCIAS
Lea este manual de instrucciones antes de instalar el producto o hacer el mantenimiento.

ADVERTENCIAS
Lea este manual de instrucciones antes de instalar el producto o hacer el mantenimiento.

ADVERTENCIAS
Lea este manual de instrucciones antes de instalar el producto o hacer el mantenimiento.

ADVERTENCIAS
Lea este manual de instrucciones antes de instalar el producto o hacer el mantenimiento.

ADVERTENCIAS
Lea este manual de instrucciones antes de instalar el producto o hacer el mantenimiento.

ADVERTENCIAS
Lea este manual de instrucciones antes de instalar el producto o hacer el mantenimiento.